

ERROS INTRODUZIDOS PELA INVERSÃO DOS FCCE

1. INVERSÃO SIMPLES

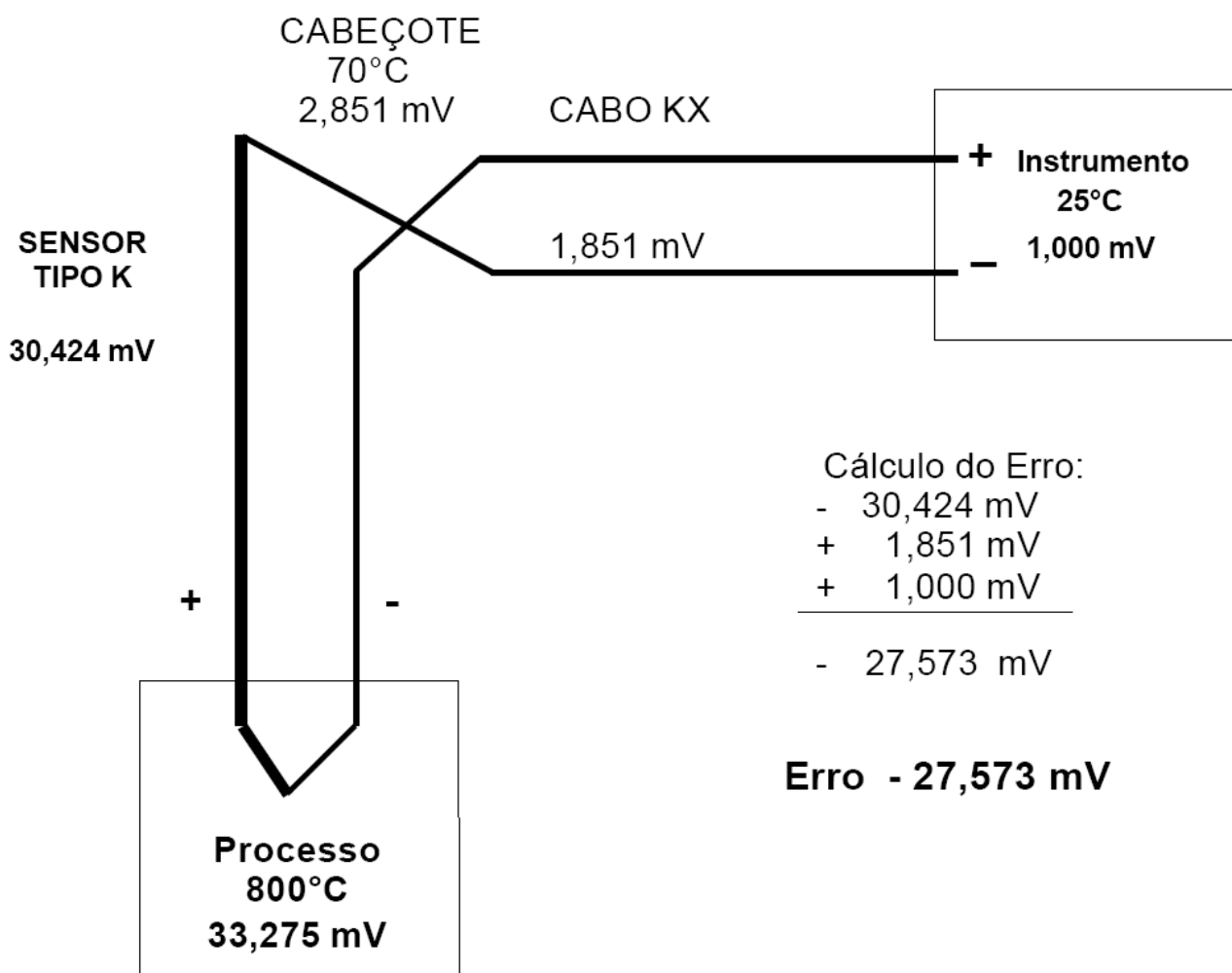

2. INVERSÃO DUPLA

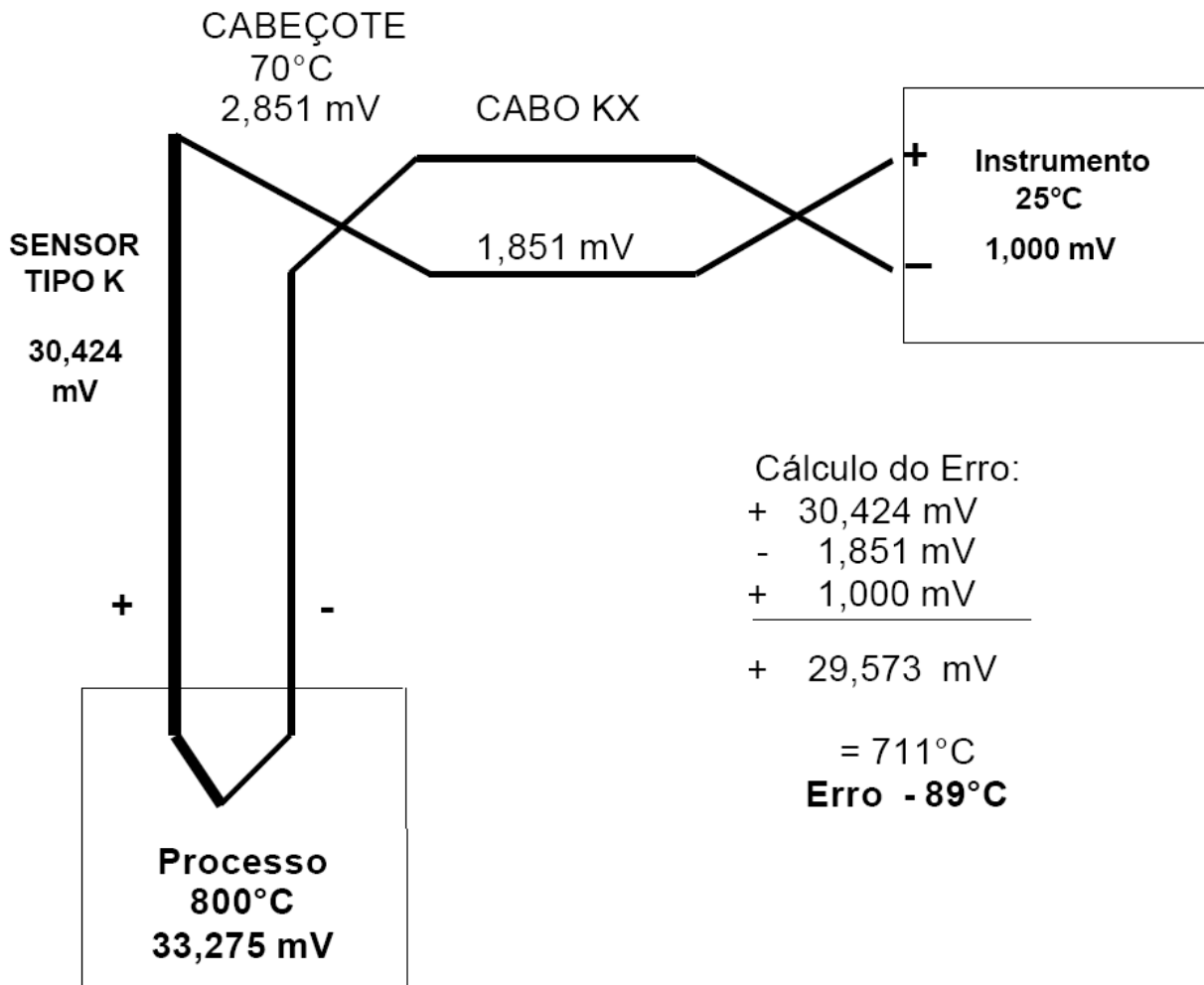

RECOMENDAÇÕES:

A medição de temperatura é fator primordial na maioria dos processos de produção. De nada adianta atender todas as recomendações feitas quanto a utilização dos termopares, suas proteções metálicas ou cerâmicas, se não houver a utilização correta dos FCCE. As propriedades termoelétricas dos FCCE devem ser as mesmas dos termopares, a que se destinam.

Qualquer desvio fora de norma que ocorra no fio ou cabo, comprometerá todo o sistema de